

Fleischereimaschinen
**Messer für
 Fleischwölfe Größe 70 und 82**
 doppelschneidig ohne Bund

DIN
9806

Butchers' machinery, double edge knife without bush for meat mincers sizes 70 to 82

Maße in mm

$$\sqrt{R_z=100} \left(\sqrt{R_z=25} \right)$$

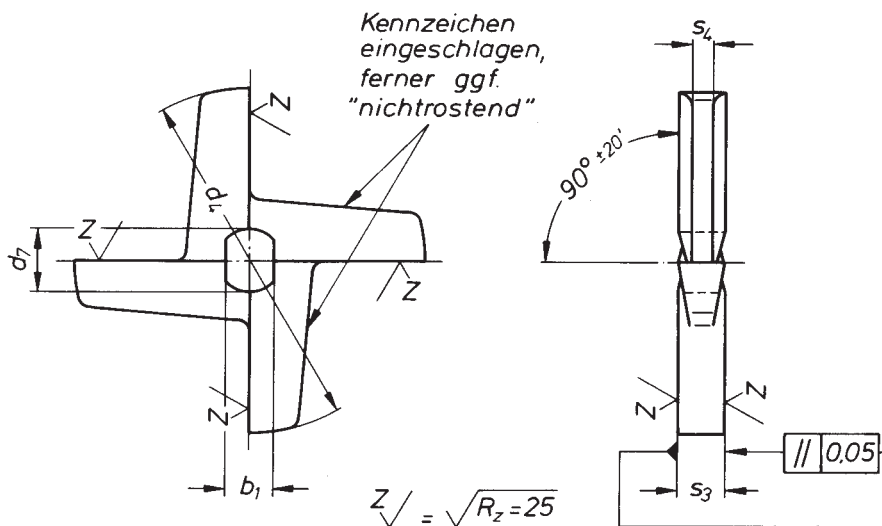

Bezeichnung eines doppelschneidigen Messers ohne Bund für Fleischwolf-Größe 70:

Messer DIN 9806 – 70

Fleischwolf-		b_1	d_4	d_7	s_3	s_4
Größe	Kennzeichen					
70	R	9	62	12	8	5
82	H	12	73	16	10	5

Werkstoff: C 60 nach DIN 17 200

Andere Stahlsorten von mindestens gleicher Qualität nach Vereinbarung

Härte: (52 ± 3) HRC nach DIN 50 103

Zulässige Abweichungen für Maße ohne Toleranzangabe: DIN 7168 – grob

Weitere Normen

DIN 9801 Fleischereimaschinen; Messerzapfen für Fleischwölfe Größe 70 bis 300, Anschlußmaße

DIN 9808 Fleischereimaschinen, Vorschneider und Lochscheiben für Fleischwölfe Größe 70 bis 82 für Messer ohne Bund

DIN 9810 Fleischereimaschinen; Zusammenstellung der Schneidsätze für Fleischwölfe Größe 70 bis 300

Erläuterungen Seite 2

Normenausschuß Maschinenbau (NAM) im DIN Deutsches Institut für Normung e. V.

Frühere Ausgaben:
 DIN VDF 6: 06.29
 DIN 9806: 06.39, 12.40, 12.65

Nachdruck, auch auszugsweise, nur mit Genehmigung des DIN Deutsches Institut für Normung e. V., Berlin, gestattet.

Änderung August 1977:
 Redaktionell überarbeitet